



PepperBall[®]
SAFER OPTIONS

PISTOLA TÁCTICA COMPACTA

TCP TM

Manual de usuario

PEPPERBALL.COM



PISTOLA TÁCTICA COMPACTA

TCP TM

ADVERTENCIAS Y SEGURIDAD ... PÁGINA 3
PISTOLA ... PÁGINA 6
REVISTA..... PÁGINA 7
FUNCIONAMIENTO DE SEGURIDAD PÁGINA 8
CARGA DE PROYECTILES PÁGINA 9
AJUSTE DE LA VELOCIDADPÁGINA 10
CONSIDERACIONES OPERATIVASPÁGINA 11
LIMPIEZA Y MANTENIMIENTOPAGINA 12
GARANTÍA Y REPARACIONESPÁGINA 13
POLÍTICA DE DEVOLUCIONES..... PÁGINA 14

¡ ADVERTENCIA

ESTE LANZADOR NO ES UN JUGUETE Y ESTÁ DISEÑADO PARA EL USO DE MILITARES, POLICÍAS, OFICIALES CORRECCIONALES, GUARDIAS DE SEGURIDAD PRIVADOS, AGENTES DE EJECUCIÓN DE FIANZAS Y OTRO PERSONAL AUTORIZADO. ESTE PRODUCTO LANZA PROYECTILES DESDE EL BARRIL. EL MAL USO PUEDE CAUSAR LESIONES GRAVES O LA MUERTE. ASEGÚRESE SIEMPRE DE QUE EL SEGURIDAD DEL GATILLO ESTÉ EN "MODO SEGURO", EXCEPTO CUANDO EL LANZADOR ESTÁ EN USO. CONSULTE LAS PAUTAS DE SEGURIDAD ADICIONALES Y LAS INSTRUCCIONES PARA EL USUARIO EN ESTE MANUAL. EXCLUIR DEL ALCANCE DE LOS NIÑOS.

ADVERTENCIAS Y SEGURIDAD

Felicitaciones por su compra del lanzador PepperBall TCP™.

Este lanzador ha sido diseñado y fabricado por United Tactical Systems, LLC (UTS) para ser fiable, preciso y duradero. Cuando se maneja adecuadamente, el TCP™ brindará muchos años de servicio confiable. Tómese el tiempo necesario para leer este manual y familiarizarse con las piezas, el funcionamiento, el mantenimiento y las precauciones de seguridad del TCP™ antes de intentar cargar o disparar este lanzador. Este manual es un complemento de la capacitación recomendada de PepperBall® y debe usarse como referencia al realizar el mantenimiento o la recalificación anual.

Al comprar este lanzador, usted y su agencia asumen la responsabilidad total de su uso seguro y legal. Debe observar las mismas precauciones de seguridad que tomaría con cualquier arma de fuego para garantizar la seguridad no solo de usted, sino de todos los que lo rodean. El operador debe tener cuidado en todo momento al mantener y disparar este lanzador.

LIMITACIONES Y USO

Existen algunas limitaciones estatales o locales sobre la compra, posesión y uso del TCP™. Verifique los requisitos legales locales en su estado y ciudad para garantizar que la posesión y el uso sean adecuados. El usuario asume la responsabilidad por el uso inseguro o inapropiado o cualquier acción que constituya una violación de cualquier ley o reglamento aplicable.

El TCP™ puede estar prohibido en ciertas instalaciones, incluidos edificios gubernamentales, aeropuertos, juzgados, escuelas u otros espacios públicos. La posesión de un TCP™ en un área prohibida puede exponer al usuario a responsabilidad penal.

ADVERTENCIA: Si se usa incorrectamente, este lanzador de PepperBall® es un arma peligrosa.

El usuario asume toda la responsabilidad por el manejo inseguro o cualquier acción que constituya una violación de las leyes o reglamentos aplicables. UTS no será responsable de las lesiones personales, la pérdida de propiedad o la pérdida de vidas que resulten del uso de esta arma bajo ninguna circunstancia, incluidas las descargas intencionales, imprudentes, negligentes o accidentales. Al usar este lanzador de PepperBall®, usted libera a UTS de toda responsabilidad asociada con su uso.

Toda la información de este manual está sujeta a cambios sin previo aviso. UTS se reserva el derecho de realizar cambios y mejoras a los productos sin incurrir en ninguna obligación de incorporar dichas mejoras en los productos vendidos anteriormente.

SI NO ACEPTA RESPONSABILIDAD, NO UTILICE ESTE NI NINGÚN LANZADOR DE PEPPERBALL®.

ADVERTENCIA: Este producto contiene sustancias químicas reconocidas por el estado de California como causantes de cáncer y defectos de nacimiento u otros daños reproductivos.

¡LA SEGURIDAD ES TU RESPONSABILIDAD!

La siguiente información de seguridad contiene advertencias importantes relacionadas con el uso adecuado del lanzador, los proyectiles y las bombonas de gas. No cargue, descargue ni utilice este lanzador hasta que haya leído completamente este manual y esté familiarizado con sus características de seguridad, operación mecánica y características de manejo.



LA SEGURIDAD

LANZADORES

- **Peligro:** Nunca apunte ni dispare a la cabeza, la cara, los ojos, las orejas, la garganta o la columna vertebral. El impacto en estas áreas podría provocar lesiones graves o permanentes no deseadas o la muerte.
- **Peligro:** Nunca mire hacia abajo del cañón del lanzador. La descarga accidental en los ojos puede causar lesiones permanentes o la muerte.
- Se debe usar protección para los ojos, la cara y los oídos al utilizar este sistema en un entrenamiento de fuerza contra fuerza.
- Manipule este lanzador como si estuviera cargado en todo momento.
- Mantenga el dedo alejado del gatillo hasta que esté listo para disparar.
- Mantenga este lanzador en "Modo seguro" hasta que esté listo para disparar.
- Mantenga siempre el cañón apuntando hacia abajo o en una dirección segura.
- Nunca apunte ni descargue su lanzador a nada que no tenga la intención de disparar.
- Nunca descargue su lanzador en la propiedad personal de otros.
- No desmonte este lanzador mientras está presurizado ni intente presurizar mientras está desmontado.
- Mantenga la piel expuesta alejada de cualquier escape de gas cuando esté en uso y cuando instale o quite el suministro de aire.
- Utilice únicamente proyectiles autorizados de PepperBall® en este lanzador. El uso de proyectiles no autorizados en este lanzador anulará todas las garantías.
- Cualquier modificación no autorizada a la función de este lanzador anulará todas las garantías.
- Si algún láser está equipado con este lanzador, nunca apunte el láser directamente a los ojos y observe todas las advertencias de seguridad asociadas con el láser equipado.
- Siempre verifique que el lanzador esté en "Modo seguro" y almacenado en un lugar seguro y protegido cuando no esté en uso.
- TENGA PRECAUCIÓN cuando se enfrente a sospechosos a más de 20 metros, ya que la precisión se reduce más allá de esa distancia.

PROYECTILES

PROYECTILES PEPPERBALL LIVE-X™ Y PEPPERBALL LIVE™

¡ADVERTENCIA! ESTE PRODUCTO NO ES UN JUGUETE! ¡MANTENER FUERA DEL ALCANCE DE LOS NIÑOS! PUEDE CAUSAR IRRITACIÓN POR CONTACTO O INHALACIÓN.

Lea atentamente la etiqueta del proyectil antes de abrir el envase o utilizar cualquiera de sus contenidos. Abrir el envase indica que el usuario ha leído atentamente la etiqueta en su totalidad y acepta sus disposiciones como los términos y condiciones bajo los cuales se suministra este producto. ESTE PRODUCTO ESTÁ DISEÑADO EXCLUSIVAMENTE para que lo utilicen usuarios debidamente capacitados, incluido el personal militar, policial, de seguridad privada y penitenciario.

IRRITACIÓN: Los proyectiles de PAVA contienen polvo de pimienta y pueden causar irritación por contacto o inhalación.

PRINCIPIO ACTIVO de los proyectiles rellenos de PAVA: Aproximadamente 0,5% en proyectiles LIVE y 5,0% en proyectiles LIVE X +/- 0,02% por peso PAVA (con CAPAICIN II) Capsaicinoides 1,0% por ASTA 21,3

LA SEGURIDAD

EXPOSICIÓN:

Contacto visual: Enjuague los ojos y otras áreas contaminadas INMEDIATAMENTE con abundante agua fría y exponga al aire fresco. Los lentes de contacto deben ser removidos por el sujeto o personal médico calificado y deben desecharse.

Contacto con la piel: Lave la piel con agua y jabón para evitar una mayor exposición. Enjuague la piel con grandes cantidades de agua fría para minimizar el efecto irritante. Lave la ropa contaminada antes de volver a usarla. NO frote las áreas contaminadas ni aplique cremas, ungüentos, aceites, lociones o crema para quemaduras, que pueden atrapar irritantes en la piel.

Inhalación: Si la respiración es difícil, administre oxígeno. Si se inhalan altas concentraciones, retire inmediatamente al sujeto al aire libre. Mantenga a la persona tranquila. Si no respira, comience la respiración artificial. Si la dificultad para respirar persiste, busque atención médica.

Ingestión: Aunque la ingestión es poco probable y no se considera una vía potencial de exposición, un especialista adecuado debe tratar a la persona como si tuviera una reacción aguda no específica de las vías respiratorias. No induzca el vomito.

Para obtener más detalles sobre estos productos, consulte las Hojas de datos de seguridad (SDS) que se encuentran en www.pepperball.com

ALMACENAMIENTO Y ELIMINACIÓN: Almacene en áreas inaccesibles para los niños. No almacene donde la temperatura pueda exceder los 150°F. Deseche de forma segura tres (3) años a partir de la fecha de fabricación. Los productos patentados de PEPPERBALL están protegidos por uno o más de los números de patente de EE. UU. 5,965,839; 6,393,992; 6,543,356; 6,546,874; 7,194,960; patente europea número 1177409; y/u otras solicitudes de patentes nacionales y extranjeras pendientes. Para obtener información, llame al (877) 887-3773 o visite www.pepperball.com.

PROYECTILES QUE ROMPEN VIDRIO

¡ADVERTENCIA! NO ESTÁ DISEÑADO PARA USO EN HUMANOS! ¡MANTENER FUERA DEL ALCANCE DE LOS NIÑOS!

Los proyectiles para romper vidrios solo deben usarse para romper ventanas laterales de automóviles o ventanas residenciales. NO se recomienda el uso de estos proyectiles como proyectiles antipersonal. Los proyectiles NO deben reutilizarse. Deseche todos los proyectiles lanzados anteriormente. Al abrir el envase y romper la tapa sellada, la agencia y el usuario aceptan cumplir con todas las recomendaciones del fabricante. Deseche de forma segura seis (6) años a partir de la fecha de fabricación.

CARTUCHOS CO

ADVERTENCIA: CONTENIDO BAJO PRESIÓN No perforo ni incinere el recipiente. No exponga al calor ni almacene a temperaturas superiores a 120 °F. Mantener fuera del alcance de los niños.

CARTUCHOS

¡ADVERTENCIA! CONTENIDO BAJO PRESIÓN No caliente a más de 125°F o se puede romper. NUNCA SEÑALE HACIA LA CARA O LAS PERSONAS CERCANAS. NO INHALE - PRIMEROS AUXILIOS: EN CASO DE INHALACIÓN, trasládese al aire libre. Si la respiración es difícil, administre oxígeno y llame a un médico.

¡PRECAUCIÓN! Presurizado con nitrógeno. Diseñado para usarse únicamente en dispositivos de lanzamiento de PepperBall especificados. Protéjalo de la luz solar cuando la temperatura ambiente supere los 52 °C/125 °F.

Para obtener información sobre el producto, consulte las Hojas de datos de seguridad (SDS) que figuran en www.pepperball.com



INSTRUCCIONES OPERATIVAS

VISIÓN GENERAL

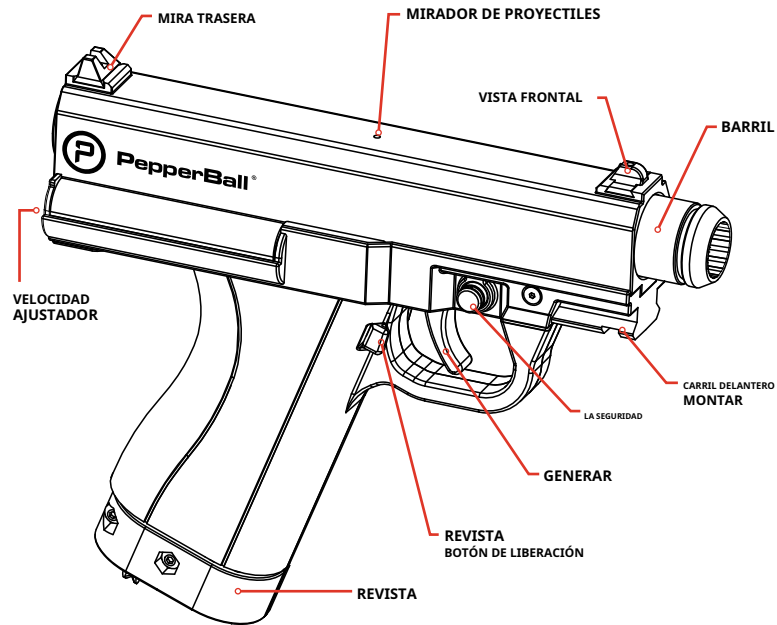

ESPECIFICACIONES DE TCP™

Calibre	.68	Longitud del cañón	5 pulgadas/12,7 cm
Acción	Semiautomático	Peso	1,7 libras/0,77 kg
Energía	CO ₂ o nitrógeno	Capacidad del cargador	6 redondos; 6 VXR
Longitud	8 pulgadas/20,3 cm	Ronda de rango objetivo	66 pies/20 m
Altura	6,5 pulgadas/16,5 cm	Rango objetivo VXR	164 pies/50 m

INSTRUCCIONES OPERATIVAS

REVISTA

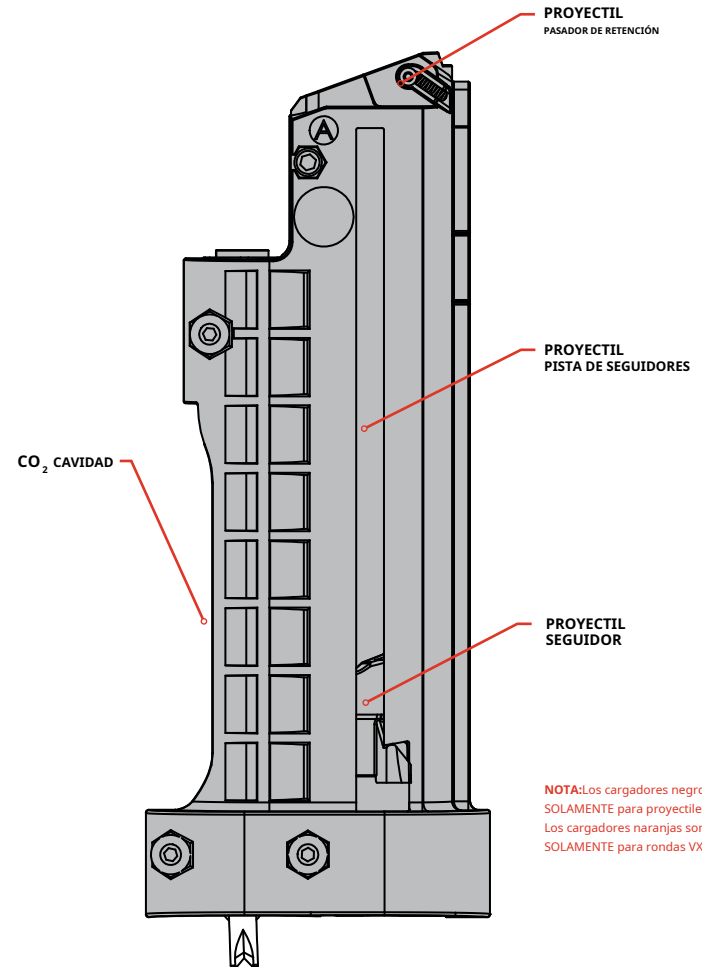

NOTA: Los cargadores negros se utilizan SOLAMENTE para proyectiles redondos. Los cargadores naranjas son SOLAMENTE para rondas VXR.



INSTRUCCIONES OPERATIVAS

EMPEZANDO

Lea todo este manual antes de usar este lanzador. Mantenga su lanzador apuntado en una dirección segura en todo momento.

1. SEGURIDAD -Coloque el TCP™ en modo seguro presionando el botón de seguridad para que no se vea rojo.

* El rojo visible indica que el lanzador se descargará.

2. DESCARGA DEL CARGADOR -Asegúrese de que no haya proyectiles en el lanzador colocando la mano debajo del cargador, presionando el botón de liberación del cargador y tirando del cargador para liberarlo del TCP™. Mire dentro de la empuñadura de TCP™ y asegúrese de que no queden proyectiles en la recámara o en el área del cañón. Inspeccione visualmente la ventanilla de proyectiles para asegurarse de que no haya proyectiles visibles.

3. DESMONTAJE DEL CAÑÓN -Verifique que no queden proyectiles en el área de la cámara del cañón presionando el extremo del cañón y girando en sentido contrario a las agujas del reloj. Luego, el cañón se puede quitar tirando de él para sacarlo del receptor. Tenga en cuenta el canal en el cañón y el bloqueo del cañón en el receptor a medida que se desliza libremente. Para volver a colocar el cañón, alinee el canal con el bloqueo del cañón, deslice el cañón hacia atrás en el receptor, empuje el extremo del cañón y gírelo en el sentido de las agujas del reloj hasta que el cañón encaje en su lugar. Tire del extremo del cañón para asegurarse de que esté correctamente asentado.

* El cargador debe retirarse antes de retirar el cañón

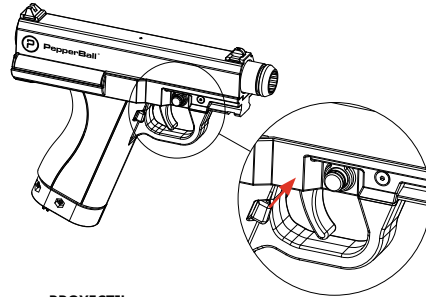

PROYECTIL MIRADOR

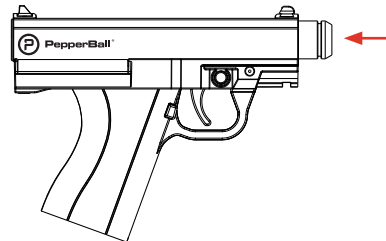
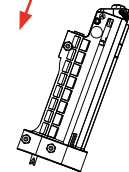
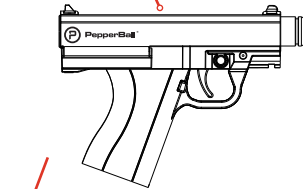

INSTRUCCIONES OPERATIVAS

4. CARGA DE PROYECTILES -Inserte un máximo de 6 proyectiles PepperBall® en el cargador desde la parte superior (Diagrama 1). Los proyectiles se mantendrán en su lugar automáticamente mediante el pasador de retención de proyectiles. También puede bloquear el Seguidor de proyectiles en la posición hacia abajo tirando hacia abajo de las orejas del Seguidor de proyectiles. Los proyectiles VXR deben estar orientados como se muestra en la ilustración. (Diagrama 2)

5. CARGA DEL CARTUCHO CO -Obtenga un cartucho de 8 CO₂ gramos. Inserte el cartucho de CO en la ranura CO₂ del cargador con el extremo pequeño del CO₂ cartucho apuntando hacia arriba y hacia el pasador de pinchazo del cargador (Esquema 3)

6. SELLADO DEL CARTUCHO DE CO -Si el TCP™ se utilizará de inmediato, coloque el cargador en el TCP™ y asiente completamente. Tire hacia abajo del tornillo de la base de la perilla giratoria (Diagrama 4) y gírelo en el sentido de las agujas del reloj hasta que el extremo pequeño del cartucho de CO toque el pasador de perforación. Luego, gire rápidamente la perilla giratoria en el sentido de las agujas del reloj hasta que el cartucho esté perforado y sellado. Asegúrese de que no se escape gas CO del área del pin de punción.

7. ESCENARIO -Si el TCP™ no se usará de inmediato y solo se preparará para uso futuro, apriete el tornillo de la base de la perilla giratoria hasta que el extremo pequeño del cartucho de CO toque el pasador de perforación. Asegúrese de que el pasador NO perforo el cartucho de CO.

PROYECTIL DE CARGA



Diagrama 1

Diagrama 2

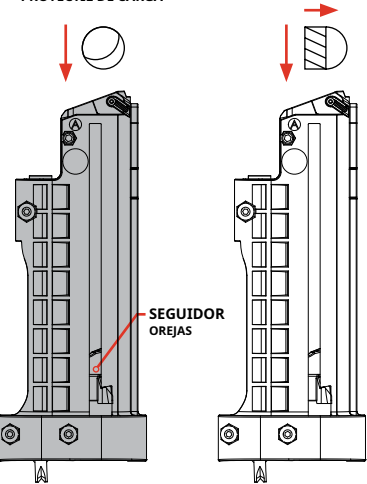

Diagrama 3

Diagrama 4

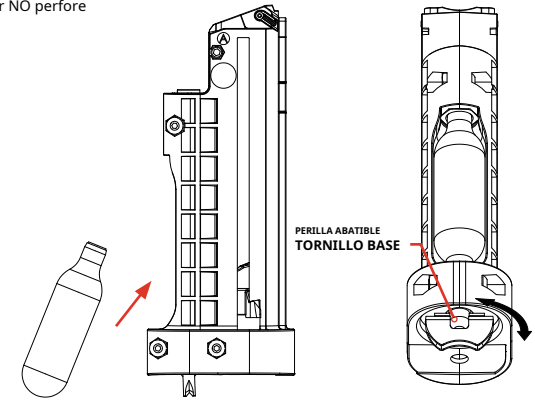

INSTRUCCIONES OPERATIVAS

8. CARGAR CARGADOR -Coloque el cargador en la empuñadura del TCP™ como se ilustra a continuación. Una vez que el cargador haya entrado en el asiento de la empuñadura, continúe insertándolo hasta que quede asegurado por el pestillo del cargador. Siga los pasos descritos para uso inmediato en el paso 6 de Primeros pasos.

NOTA: Si el cargador no se traba en la primera inserción, retírelo **completamente** y reinsertar.

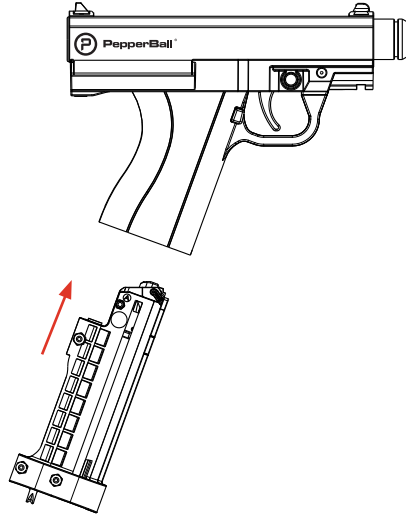

ESTABLECER VELOCIDAD

1. Inserte la llave hexagonal de 3/16" provista como se muestra.
2. Para aumentar la velocidad, gire en el sentido de las agujas del reloj. Para disminuir la velocidad, gire en sentido antihorario.
3. Dispare una vez para despejar la cámara después de cada ajuste, luego mida la velocidad del segundo disparo.

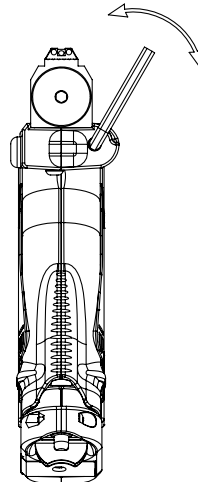

INSTRUCCIONES OPERATIVAS

CONSIDERACIONES OPERATIVAS

- Si el CO₂ o el cartucho N está perforado en un cargador, debe reemplazarse si el TCP™ no se usa dentro de las 24 horas.
- Rango de temperatura operativa para TCP Launcher:
 - CO (37 °F a 120 °F) (-15
 - note 2 °F a 140 °F)
- La zona objetivo del lanzador TCP™ es la misma que la de otros lanzadores de PepperBall®. Los usuarios pueden usar un punto de mira de centro de masa con el lanzador TCP™. Esto permite a los usuarios apuntar a la misma zona que cuando usan armas de fuego letales. Los usuarios no necesitan cambiar su punto de mira cuando usan el sistema PepperBall®.
- Los usuarios del iniciador TCP™ también pueden apuntar específicamente a las manos, los pies y las piernas para obtener oportunidades adicionales para lograr el cumplimiento. El usuario siempre debe evitar apuntar a los ojos, la cara, la garganta o la columna vertebral. Los usuarios siempre deben seguir las pautas del departamento, las pautas de capacitación y las políticas al usar este o cualquier otro iniciador.
- Use la ventanilla de proyectiles para asegurarse de que un proyectil esté cargado en el lanzador TCP™ antes del uso operativo.
- El lanzador PepperBall® TCP™ solo debe ser utilizado por usuarios capacitados en su uso y funcionamiento.

PepperBall® recomienda que todos los operadores reciban capacitación sobre el uso adecuado de este o cualquier sistema de lanzamiento de PepperBall® antes de su implementación. Para obtener una lista de los próximos cursos de capacitación de PepperBall®, visite www.PepperBall.com o llame al 1-877-887-3773



LIMPIEZA Y MANTENIMIENTO

NOTAS DE SEGURIDAD

- Nunca limpie un lanzador cargado o presurizado.
- Retire todos los proyectiles del lanzador antes de realizar cualquier limpieza o mantenimiento.
- Nunca utilice disolventes o lubricantes de limpieza a base de petróleo, ya que pueden dañar los sellos de las juntas tóricas.
- No use solventes de limpieza que vienen en latas de aerosol.

ELIMINACIÓN DE DESECHOS DEL BARRIL

1. Si hay residuos extraños o un proyectil roto en el cañón del TCP™, será necesario limpiar el cañón.
2. Asegúrese de que el TCP™ esté en "Modo seguro" y retire el cilindro como se describe en la página 8.
3. Use un cepillo de nailon suave calibre .68, una escobilla de goma calibre .68 o una punta de parche de calibre 12 con un paño de algodón suave para limpiar el cañón. No permita que queden lubricantes o agua en el cilindro del TCP™. Está diseñado para ser utilizado con el barril seco.
4. Limpie cualquier suciedad o mugre del exterior del cilindro TCP™ con un paño seco.

ELIMINACIÓN DE DESECHOS

1. Si hay desechos extraños o un proyectil roto en la brecha del TCP™, será necesario limpiar la brecha.
2. Asegúrese de que el lanzador esté descargado y despresurizado antes de retirar el cañón. Luego, con un paño seco, limpie cualquier residuo del área de la brecha.

SOLUCIÓN DE PROBLEMAS

ROTURA DE PROYECTIL

Si experimenta más de una pequeña cantidad de proyectiles rotos, verifique que:

1. El lanzador está libre de proyectiles rotos o cualquier otro residuo.
2. Asegúrese de que el lanzador esté configurado a una velocidad razonable.

GARANTÍA Y EXENCIÓN DE RESPONSABILIDAD

GARANTÍA, RENUNCIA DE GARANTÍA Y LIMITACIÓN DE RECURSOS

United Tactical Systems, LLC (UTS) garantiza, únicamente al usuario final, a los organismos encargados de hacer cumplir la ley, a las empresas de seguridad privada o a los organismos penitenciarios públicos o privados, que el producto se entrega sin defectos en los materiales ni en la mano de obra durante un período de uno (1) año a partir de la fecha original de compra.

Dentro del período de garantía de un año, la responsabilidad de UTS y el único y exclusivo recurso del comprador en virtud del presente para todos los reclamos se limitará a un reembolso o crédito al comprador del precio de compra, o reemplazo de este producto, a opción de UTS, siempre que el no -el producto conforme se (1) devuelva durante el período de garantía y (2) se empaqueta correctamente y se envía a las instalaciones designadas de UTS de acuerdo con la Política de autorización de devolución de mercancía (RMA) de UTS.

EL RECURSO ESTABLECIDO ANTERIORMENTE SERÁ EL ÚNICO Y EXCLUSIVO RECURSO POR EL INCUMPLIMIENTO DE LA GARANTÍA ANTERIOR.

La garantía no cubre los productos que han sido manipulados, almacenados o enviados incorrectamente, o que han sido objeto de abuso, mal uso, alteración o negligencia. Los productos del mercado de accesorios y el uso de proyectiles no autorizados están estrictamente prohibidos por UTS y cualquier indicación de su instalación o uso anulará todas las garantías.

RENUNCIA DE GARANTÍA: Excepto por la garantía limitada expresa establecida anteriormente, UTS no ofrece garantías ni representaciones de ningún tipo, ya sea expresa o implícita, con respecto al producto, incluida cualquier (a) garantía de comerciabilidad; o (b) garantía de idoneidad para un propósito particular; o (c) garantía contra la infracción de los derechos de propiedad intelectual de un tercero, ya sea expresa o implícitamente por ley, curso de negociación, curso de desempeño, uso comercial o de otra manera. No hay garantías que se extiendan más allá de la descripción de la cara del presente. El Comprador no otorgará ninguna garantía o representación con respecto a los productos que sea inconsistente con la garantía establecida anteriormente. UTS no será responsable de ninguna lesión, pérdida o daño, directo o consecuente, que surja del uso o la incapacidad de usar este producto.

Antes de usar, el usuario deberá determinar la idoneidad del producto y estar completamente capacitado para su uso previsto, y el usuario asume todos los riesgos y responsabilidades en relación con el mismo. En ningún caso, UTS será responsable u obligado ante el comprador o cualquier tercero de ninguna manera por (a) daños especiales, no compensatorios, consecuentes, indirectos, incidentales, estatutarios o punitivos de ningún tipo, incluidos, entre otros, lucro cesante y/o pérdida de ingresos, independientemente de la forma de acción, ya sea por contrato, agravio, negligencia, responsabilidad estricta por productos defectuosos o de otro modo, incluso si se informa o es consciente de la posibilidad de dichos daños por adelantado, (b) en un monto superior a los montos pagados a UTS por el comprador por los productos, o (c) daños o lesiones causados por los productos, a menos que se deba a negligencia grave o mala conducta intencional de UTS.

Se considerará que las limitaciones establecidas anteriormente se aplican en la medida máxima permitida por la ley aplicable y sin perjuicio de la falla del propósito esencial de cualquier remedio limitado. Las partes reconocen y acuerdan que han considerado completamente la asignación de riesgos anterior y la encuentran razonable, y que las limitaciones anteriores son una base esencial de la negociación entre las partes.



SEDE

28101 Ballard Dr. Ste.
Bosque del lago F, IL 60045

1-877-887-3773 | América del norte

+ **1-858-228-1439** | Internacional

PEPPERBALL.COM

PepperBall® es una marca registrada de United Tactical Systems, LLC, fabricante y proveedor mundial exclusivo de productos PepperBall® genuinos